

# DUETTI DU25PLVTN

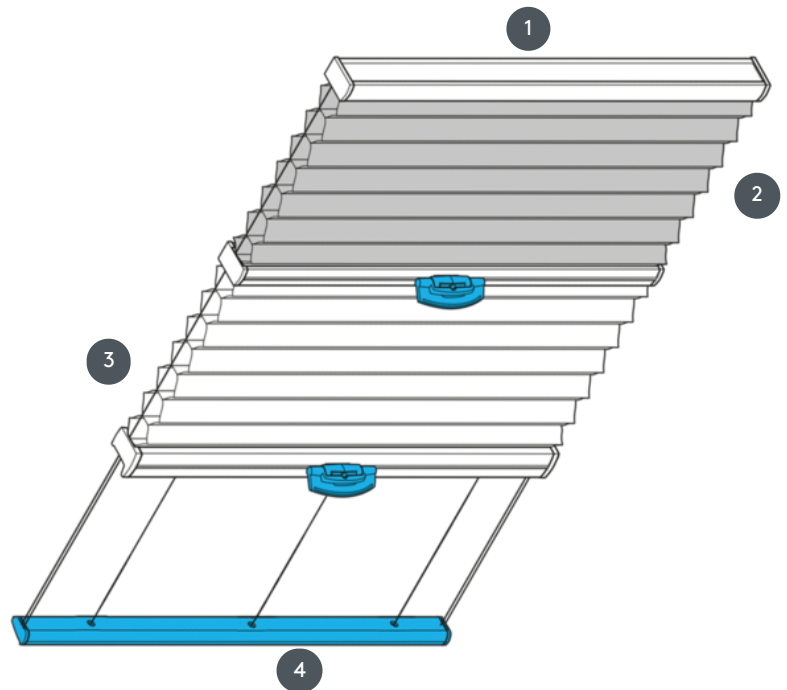

Duetti, rinforzati con due guide di manovra mobili e sospensione giorno/notte per soffitto orizzontale o per una pendenza

- 1 Guida superiore (fissa)
- 2 Oscuramento (notturno) da appendere, non lascia intravedere
- 3 Sospensione trasparente (diurna) - vista esterna possibile
- 4 Guida inferiore (fissa)



## tipo di montaggio

imbullonato o con profilo di montaggio

## min. /massa massima

larghezza minima 25 cm/larghezza massima 150 cm

altezza minima 10 cm/altezza massima 350 cm

## cameriere

mediante una maniglia in plastica sulla rotaia operativa

Una barra mobile è adatta per sistemi superiori

## colore del tessuto

secondo l'ultima collezione