

# VENEZIANA VERTICALE

## VJ030-E

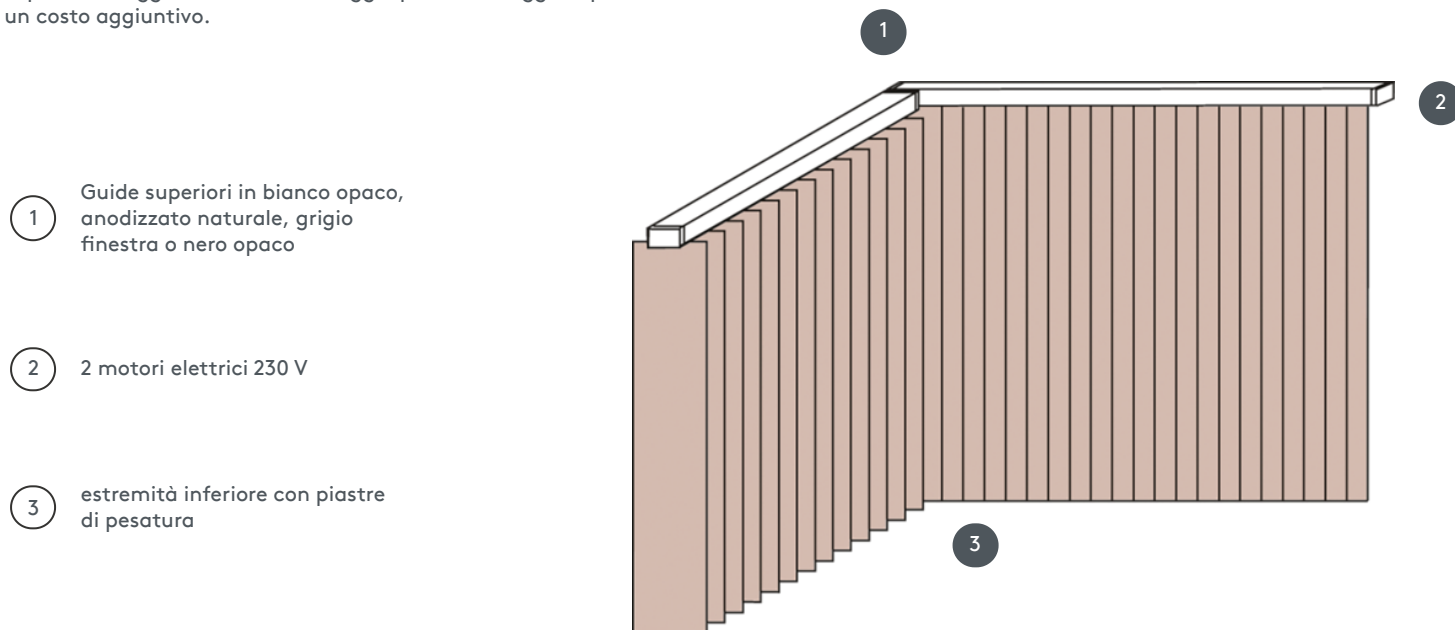

Sistema completo per tende verticali per il montaggio a soffitto con clip di montaggio. Staffe di montaggio per il montaggio a parete a un costo aggiuntivo.



1 Guide superiori in bianco opaco, anodizzato naturale, grigio finestra o nero opaco

2 2 motori elettrici 230 V

3 estremità inferiore con piastre di pesatura

### rimontaggio

profilo a soffitto, parete o incasso

### min. /dimensioni massime

**Larghezza di calcolo = larghezza totale del sistema = larghezza B1 + larghezza B2 (ATTENZIONE specificare le dimensioni della parete!)**  
**Altezza di calcolo = altezze totali del sistema = altezza finita FH1 + altezza finita FH2**

#### Dimensioni per larghezza finita:

larghezza minima 50 cm/larghezza massima 695 cm  
altezza massima 350 cm  
superficie massima 24 m<sup>2</sup>  
peso massimo 22 kg

### Colore meccanico

bianco opaco (RAL 9016)  
alluminio anodizzato naturale (E6-EV1)  
Struttura grigio finestra (RAL 7040)  
struttura nera opaca (RAL 9005)  
Verniciatura speciale RAL su richiesta (a pagamento)

### cameriere

Funzionamento tramite 2 motori elettrici (230V) con modulo di commutazione integrato con ricevitore radio integrato per sistema bus

**CE - Dichiarazione di conformità ai sensi della ÖNORM EN 13120:2014**